

Ariete

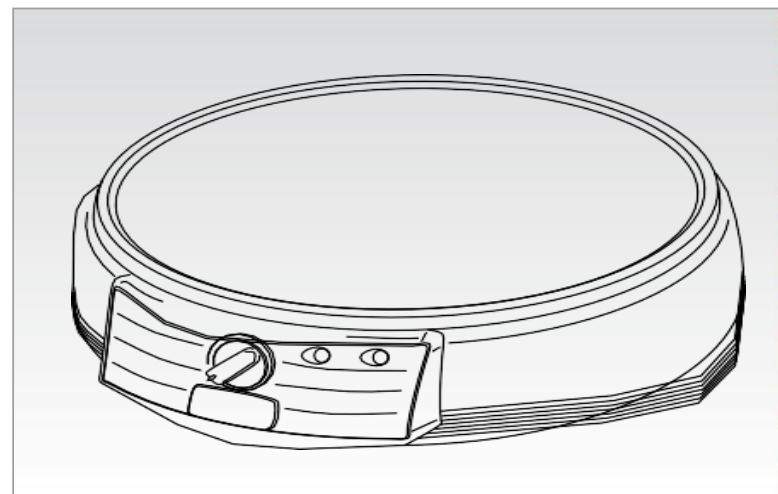

202 – Party Time palacsintasütő

HASZNÁLATI UTASÍTÁS

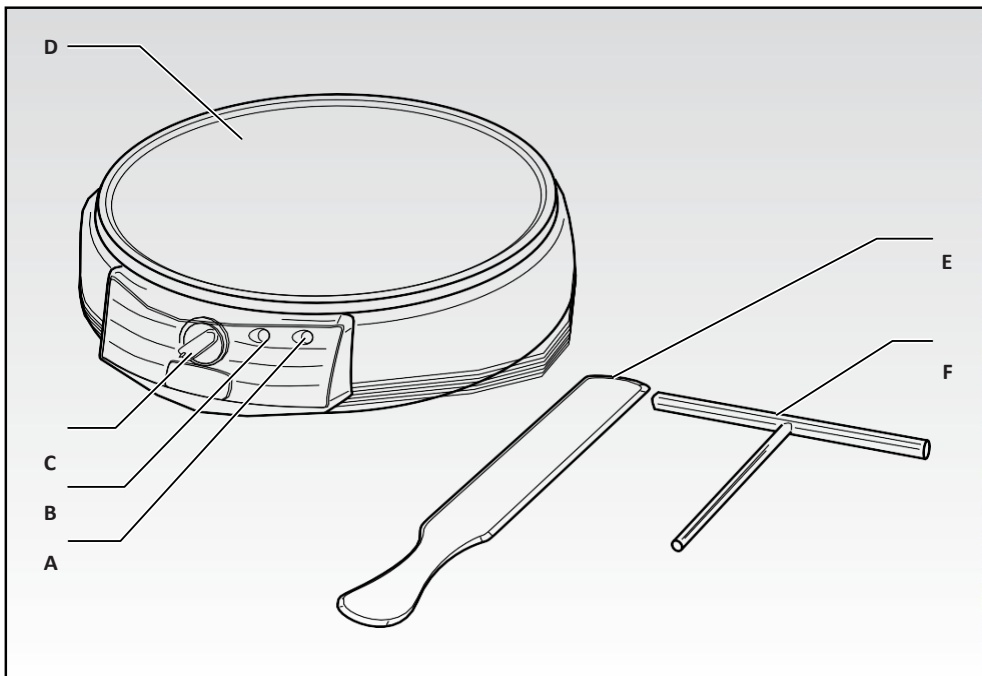

1. ábra

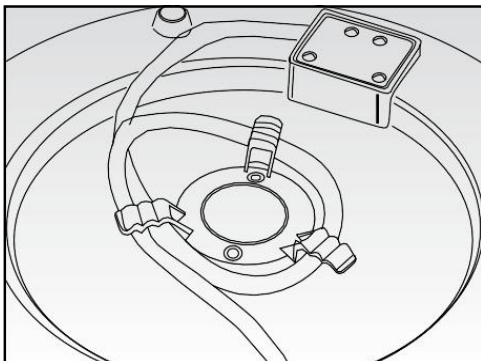

2. ábra

FONTOS BIZTONSÁGI SZABÁLYOK

Figyelmesen olvassa el a következő előírásokat:

Elektromos készülékek használatakor a következő előírásokat kell betartania:

1. Győződjön meg róla, hogy a készülék által felvett feszültség megfelel a hálózati feszültségnek.
2. Ne hagyja a készüléket felügyelet nélkül bekapcsolt állapotban, használat után mindig húzza ki a konnektorból.
3. Ne tegye a készüléket sugárzó hő közelébe.
4. A készüléket mindig szilárd, vízszintes felületen használja.
5. Ne tegye ki a készüléket az időjárási elemek káros hatásának (eső, tűző nap, stb.).
6. Gondoskodjon róla, hogy a készülék ne érintkezzen forró felületekkel.
7. A készüléket 8 évnél idősebb gyermekek és olyan személyek, akik csökkent fizikai, idegrendszeri vagy mentális állapotban vannak, csak felelős személy jelenlétében használhatják, vagy ha előzetesen felvilágosították őket a biztonságos használatról és a lehetséges veszélyekről. Ne engedje, hogy a gyermekek játszanak a készülékkel. A gép tisztítását és karbantartását 8 évnél idősebb gyermekek felügyelet mellett végezhetik.
8. 8 évnél fiatalabb gyermekek nem kezelhetik a készüléket, ügyeljen arra, hogy a kábelt ne tartsa számukra hozzáférhető helyen.
9. SOHA NE MERÍTSE A KÉSZÜLÉKET, A KÁBELT ÉS A HÁLÓZATI CSATLAKOZÓT VÍZBE, VAGY MÁS FOLYADÉKBA. A TISZTÍTÁSUKHOZ NEDVES RUHÁT HASZNÁLJON.
10. AZ EGYES ALKATRÉSZEK KI-ÉS BESZERELÉSEKOR, ILLETVE A GÉP TISZTÍTÁSA ELŐTT MINDIG HÚZZA KI A KÉSZÜLÉKET A HÁLÓZATI ALJZATBÓL.
11. Mindig győződjön meg arról, hogy a kezei tökéletesen szárazak, mielőtt a készülék kapcsolóit, a kábelt, vagy a hálózati csatlakozót érintené.
12. Amikor a készüléket kihúzza a hálózati aljzataból, mindig a csatlakozónál fogja meg. Soha ne húzza a kábelnél fogva.
13. Soha ne használja a készüléket, ha a kábel, a hálózati csatlakozó, vagy maga a gép hibás; hiba esetén keresse fel a legközelebbi szakszervizt.
14. Amennyiben hosszabbítót használ, győződjön meg arról, hogy az megfelel a hálózati feszültségnek, hogy elkerülje a készülék kezelőjének illetve környezetének sérülését.
15. Gondoskodjon róla, hogy a kábel ne lógjon szabadon, gyermekek által hozzáférhető helyen.
16. Ne veszélyeztesse a készülék biztonságos működését azzal, hogy a gyártó által nem jóváhagyott, vagy nem eredeti alkatrészeket használ.
17. A készüléken végzett bármilyen változtatás, amely nem a gyártó kifejezett jóváhagyásával történik, semmissé teszi a vásárlói garanciát.
18. Amennyiben úgy dönt, hogy a készüléket leselejtezi, javasoljuk, hogy ártalmatlanítsa azt a kábel levágásával. Javasoljuk továbbá az összes olyan alkatrész ártalmatlanítását, ami sérülést okozhat, főleg a gyermekeknek, akik esetleg játszanak az alkatrészekkel.

19. A készülék csomagolását soha ne hagyja gyermekek által hozzáférhető helyen.
20. Ügyeljen a biztonságos használatra, ne érintse meg a készülék forró felületeit működés közben.
21.  **FIGYELEM!** Forró felületek!
22. Óvatosan dolgozzon a készülékkel, hogy elkerülje a sérüléseket.
23. A készüléket működés közben tartsa távol gyúlékony folyadékoktól, ne használja falak illetve gyúlékony műanyagok közelében.
24. A készüléket csak nedves ruhával tisztítsa, miután kihúzta a konnektorból, és a készülék teljesen kihűlt.
25. Használat után csak akkor tegye a készüléket a helyére, amikor már teljesen kihűlt.
26. Ne használjon külső időzítőt, vagy távirányítót.



Hogy a készülék megfelelő módon történő elhelyezése a 2012/19 / EK európai irányelv szerint történjen, kérjük, olvassa el a mellékelt tájékoztatót.

NE DOBJA EL EZT AZ ÚTMUTATÓT

A KÉSZÜLÉK LEÍRÁSA (1. ábra)

- A Készenléti kijelző
- B Bekapcsolás kijelző
- C Bekapcsolás / Hőmérséklet szabályozó tárcsa
- D Tapadásmentes sütőlemez
- E Spatula
- F Tésztasimító

A készüléket kizárólag otthoni használatra tervezték, kereskedelmi és ipari célokra való felhasználása nem lehetséges.

A készülék megfelel a 2014/35/EC, az EMC 2014/30/EU és az (EC) 27/10/2004 évi 1935/2004 számú rendelet étellel érintkező anyagokra vonatkozó szabályozásának.

Az első használat

Amikor a készüléket először használja, füst képződését észlelheti: ez nem hiba, a füstképződés néhány perc alatt megszűnik.

Az első használatkor kenje be a sütőlemezeket olajjal, vékonyan. A továbbiakban erre nem lesz szükség.

A KÉSZÜLÉK MŰKÖDÉSE

A készülék használata előtt külön készítse elő a tésztát, és öntse megfelelő edénybe. Csatlakoztassa a készüléket a hálózatba, a kijelző (B) kigyullad. Fordítsa a tárcsát (C) a kívánt hőmérsékletre.

A kijelző (A) mutatja, hogy a fűtési fázis megkezdődött. A lámpa (A) kialszik, amikor a készülék eléri a beállított hőmérsékletet, és használatra kész.

Megjegyzés:

A lámpa (A) ismét kigyullad, amikor a kívánt hőmérséklet csökken.

Öntse a korábban előkészített tésztát a sütőlemezre (D), és a tésztasimító (F) segítségével tökéletesen simítsa rá, úgy, hogy az egész felületet ellepje.

Ne lépje túl a megadott mennyiséget, hogy a tészta ne folyjon túl a lemezen.

Megjegyzés:

Az optimális eredmény érdekében öntsön egy kis étolajat a sütőlemezre.

Ha a palacsinta felülete már nem folyékony, fordítsa meg a spatulával (E). Amikor megfelelőnek ítéli a sülést, a spatulával (E) vegye ki a palacsintát. Ezután folytathatja további palacsinták sütését a fent leírt lépések megismétlésével, ellenkező esetben kapcsolja ki a készüléket a hőmérséklet-tárcsát (C) 0-ra forgatva, majd húzza ki a csatlakozót a hálózati aljzatból.

FIGYELEM:

Az égési sérülések elkerülése érdekében ne érjen a sütőlemezekhez.

Ne használjon éles tárgyakat (pl. kést), hogy elkerülje a lemezek sérülését.

Soha ne vágja a palacsintát a sütőlemezre.

Kizárólag műanyag, fa vagy egyéb hőálló szerszámot használjon a tapadásgátló bevonat karcolódásának megakadályozására.

A KÉSZÜLÉK TISZTÍTÁSA

FIGYELEM:

A készüléket nedves ruhával tisztítsa meg, miután kihúzta a konnektorból és a készülék teljesen lehűlt.

Ne használjon mosószert vagy súrolószert a lemez tisztításához.

A lemezek tisztításához csak nedves ruhát használjon.

A készülék tárolásakor használja a zsinórtekercselőt (2. ábra).

RECEPTEK

Alaprecept

110 g liszt

30 g olvasztott vaj

2 felvert tojás

250 ml teljes tej

1 csipet só

Édes palacsinta esetén adjon hozzá 25 g cukrot.

Keverje össze a lisztet, a sót és az olvasztott vaját, valamint szükség esetén a cukrot.

Habverővel jól keverje át az összetevőket.

Adja hozzá a felvert tojásokat és folytassa a keverést amíg a tészta teljesen csomómentes lesz.

Öntse hozzá a tejet és keverje jól össze a tésztát.

Blini tejföllel és lazaccal/kaviárral

95 g olasz típusú 00 liszt

95 g hajdina liszt

8 g sörélesztő

24 g cukor

320 ml tej

2 tojás

50 g vaj

tejföl, füstölt lazac, kaviár

Keverje össze a kétféle lisztet az összetört élesztővel, cukorral és sóval. Melegítse fel a tejet a vajjal együtt, és adja hozzá a keveréket a kétféle liszthez. Adjon hozzá a tojásokat és keverje össze, hogy sima tésztát kapjon. Hagyja kelni egy órán át meleg helyen.

Ha a tészta megkelt, melegítse fel a sütőt, és amikor forró, öntsön bele pár evőkanál keveréket. Süsse meg az egyik oldalt, majd fordítsa meg. Díszítse a bliniket egy-egy evőkanál tejföllel, kaviárral vagy füstölt lazaccal.

Amerikai palacsinta

150 g 00 típusú olasz liszt

10 g cukor

1 csipet só

1/2 tk sütőpor

1/4 tk szódabikarbóna

220 g joghurt

1 tojás

40 g olvasztott vaj

Keverje jól össze a lisztet, a cukrot, a sót, a sütőport és a szódabikarbónát. Külön keverje össze a joghurtot a tojással és az olvasztott vajjal. A nedves és a száraz összetevőket lazán dolgozza össze.

Melegítse fel a sütőt, és ha forró, öntsön bele két tele evőkanál keveréket. Süsse meg az egyik oldalt, majd fordítsa meg. Tálalja csokoládészósszal, lekvárral, mézzel vagy juharsziruppal.